



НЕФТЕКАМСКИЙ МАШИНОСТРОИТЕЛЬНЫЙ ЗАВОД СПЕЦИАЛЬНОЙ ТЕХНИКИ

ДЕГАЗАТОР

CRUISER

МК 765-В-240-15-УХЛ2-0



CRUISER МК 76Х-Х-ХХХ-ХХ-ХХХХ-Х

- МОДИФИКАЦИЯ ДЕГАЗАТОРА
- КЛИМАТИЧЕСКОЕ ИСПОЛНЕНИЕ ПО ГОСТ 15150-69
- МОЩНОСТЬ ОСНОВНОГО ПРИВОДА, КВТ
- МАКСИМАЛЬНАЯ ПРОИЗВОДИТЕЛЬНОСТЬ (М³/Ч)
- ТИП ДЕГАЗАТОРА
(А-атмосферный Ц-центробежный В-вакуумный)
- МОДЕЛЬ ДЕГАЗАТОРА
- БАЗОВОЕ ОБОЗНАЧЕНИЕ
ДЕГАЗАТОРОВ ПРОИЗВОДИТЕЛЯ
- ТОРГОВАЯ МАРКА ПРОИЗВОДИТЕЛЯ

ЭФФЕКТИВНОСТЬ И ПРОИЗВОДИТЕЛЬНОСТЬ

Является дегазатором центробежно - вакуумного типа, где буровой раствор подвергается совместному воздействию вакуума и вращающейся крыльчатки, что позволяет увеличить производительность и эффективность удаления газов.

КОМПЛЕКТАЦИЯ

Используются комплектующие отечественных производителей.

КОНСТРУКЦИЯ

Все электрооборудование установки выполнено во взрывозащитном исполнении, что гарантирует безопасную эксплуатацию установки.

НАДЕЖНОСТЬ И УСЛОВИЯ РАБОТЫ

Простая конструкция установки позволяет надежно работать в широком диапазоне температур.

ЛАКОКРАСОЧНОЕ ПОКРЫТИЕ

Для лакокрасочного покрытия использованы эмали премиум класса, обеспечивающие высокую стойкость к воздействию атмосферы, бурового раствора и механическому истиранию. Срок службы покрытия – 10 лет.

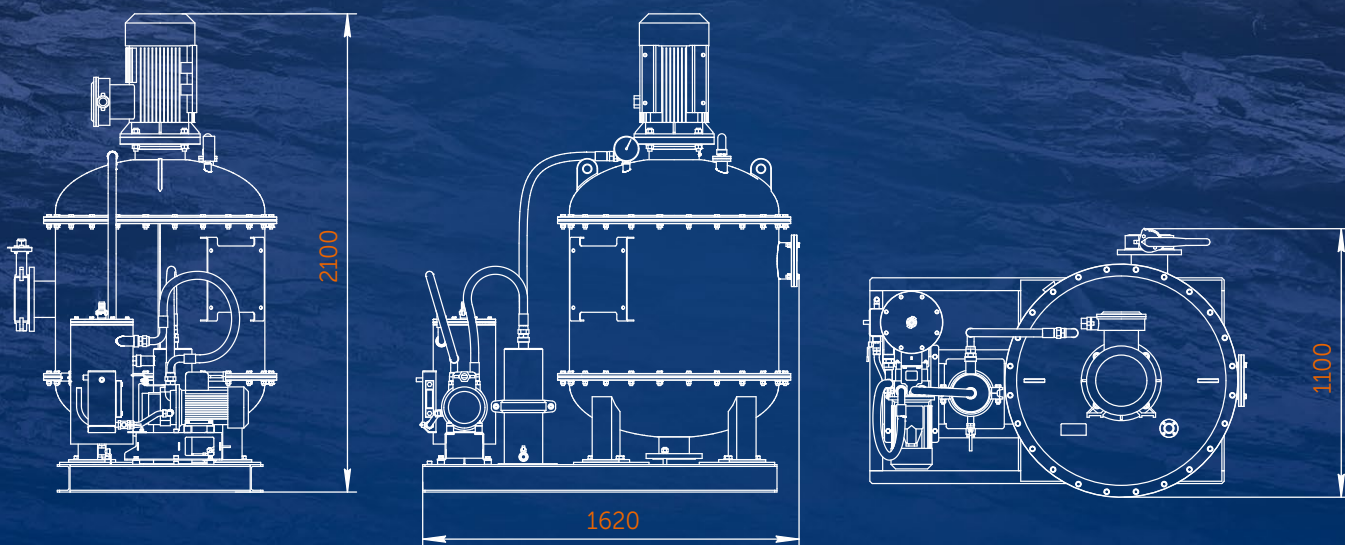

ДЕГАЗАТОР

CRUISER

МК 765-В-240-15-УХЛ2-0

ТЕХНИЧЕСКИЕ ХАРАКТЕРИСТИКИ

Наименование параметра		Значение
Климатическое исполнение		УХЛ2
Максимальная пропускная способность	м ³ /ч	210-260
Рабочий вакуум	МПа	0,045-0,065
Потребляемая мощность	кВт	17
Класс взрывозащиты электрооборудования		II Gb c IIB T4
Диаметр условный всасывающего трубопровода	мм	125
Диаметр условный сливного трубопровода	мм	150
Частота вращения основного двигателя	Об/мин	1000
Параметры электропитания	Гц	380В/50Гц
Габаритные размеры	мм	1620 × 1100 × 2100
Масса	кг	1100

В связи с постоянной работой по совершенствованию центробежного дегазатора с целью повышения надежности и эксплуатационных качеств в конструкцию могут быть внесены изменения, не отраженные в данном описании.



ООО «НКМЗ-СТ»

452683, РФ, Респ. Башкортостан, г. Нефтекамск, ул. Магистральная, 19
www.nkmzst.ru | st@nkmz.ru | +7 (34783) 702 39 | +7 (34783) 202 02